

Des solutions sur mesure

Planifiez-vous un projet pour vos poules pondeuses et votre production d'œufs? Qu'il soit grand ou petit, nous vous proposons la solution qui vous convient le mieux. Sur mesure et conçue spécialement pour vos besoins. Nos solutions conviennent parfaitement aux projets de transformation ou d'installation. Découvrez nos produits et services dans les pages suivantes et laissez-vous convaincre.



Planification et suivi du chantier	2
Vente directe	3
Volières respectueuses des animaux	4-7
Systèmes d'alimentation	8
Systèmes d'abreuvoirs	9
Bien-être animal	10
Systèmes de nids	11
Transport des œufs	12-13
Automatisation	14-15
Ventilation et système de commande	16-17
Stockage et transport des aliments	18-19
Technique moderne d'évacuation du fumier	20
Séchage en bandes des fientes	21
Systèmes d'éclairage	22
Bâtiment et accessoires	23-24
Montage et service après-vente	25
Partenariats et fournisseurs	26
Exposition Krieger	27
Vos interlocuteurs	28



Bien planifier, c'est économiser du temps, de l'argent et vos nerfs

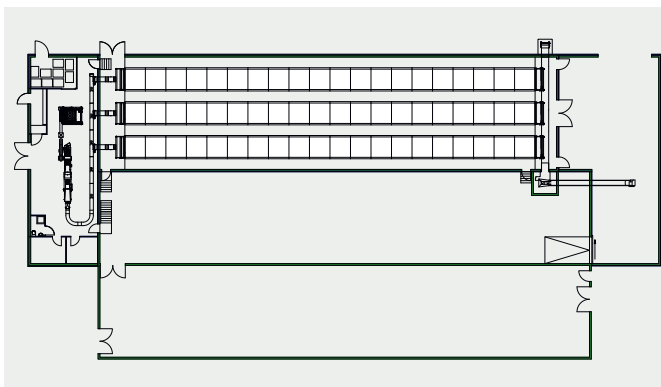

Avant-projet / projet

- Plan d'aménagement
- Protection des animaux (label, SST, SRPA, etc.)
- Prescriptions cantonales et communales
- Processus de travail
- Calcul du volume de la fosse à fientes et des distances minimales
- Clarifications avec les services cantonaux (aménagement territoire, assurance bâtiments, etc.)
- Surfaces d'assèchement
- Budget, devis estimatif, financement

Planification détaillée / devis

- Discussion de détail avec les maîtres d'ouvrage et les artisans
- Plans d'exécution et de détail
- Appels d'offres pour les travaux
- Contrôle et analyse des offres
- Attribution des travaux
- Contrats d'entreprise
- Envoi des plans aux entreprises

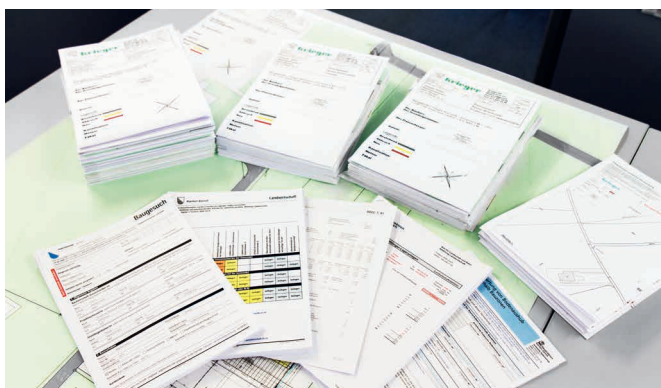

Demande de permis de construire

- Formulaires (cantonal et communal)
- Plans (général, coupes et façades)
- Plan d'évacuation des eaux et plan des alentours
- Plan de situation
- Plan des profilés du chantier
- Calcul du volume de la fosse à fientes
- Certificat énergétique
- Bilan d'excavation / concept de protection du sol
- Concept matériaux et peintures
- Copies et reproductions des plans

Exécution / direction du chantier

- Organisation et début des travaux
- Calendrier
- Organisation et coordination des artisans
- Contrôle des travaux et de la qualité
- Contrôle des coûts
- Sécurité au travail et protection des personnes
- Réception des travaux
- Contrôle des factures
- Décompte de construction

Œufs de la région

Tout pour la vente directe

Marquez des points auprès de votre clientèle avec des produits régionaux et des poules heureuses et en bonne santé. Nous vous proposons des systèmes de détention simples pour la vente directe. Quelle que soit la taille de votre troupeau, les exigences en matière de bien-être animal restent les mêmes. Nos spécialistes peuvent aussi planifier pour vous des solutions taillées sur mesures pour des transformations ou installations. De plus, sur nos trois sites, vous trouverez des éléments bon marché à monter vous-mêmes.



Systèmes de volières simples



Pondoir avec manivelle



Commande simple



Support de perchoir



Table de collecte motorisée



Système de fosse à fientes avec pondoirs automatisés



Abreuvoirs fixes

Désirez-vous éplucher notre assortiment? Vous trouverez ici des informations détaillées sur plus de 2000 produits: www.krieger-ag.ch/fr/produits



Bolegg «Eco Easy»

Le petit système aux grands avantages

Ce système de volière simple est disponible en trois largeurs. Il est donc idéal pour l'intégration dans un bâtiment existant, car avec sa faible hauteur, il passe dans presque tous les poulaillers. Malgré sa taille réduite, le modèle «Eco Easy» vous offre une vue d'ensemble optimale de votre volière et de vos pondoirs.

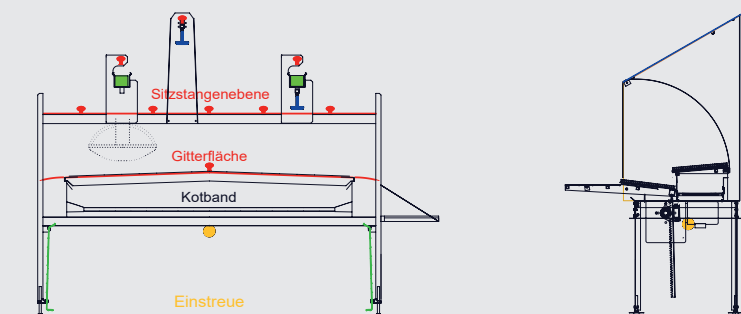
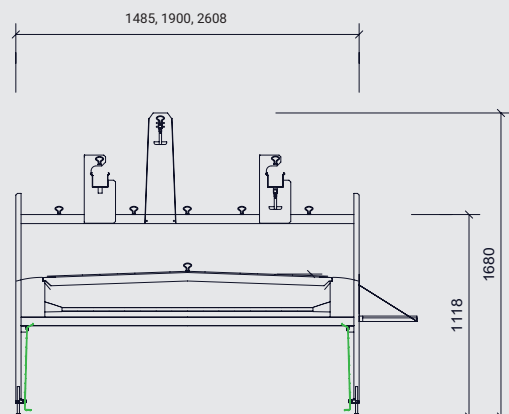

Bolegg «Optima» Le classique

«Optima» est le système de volière le plus vendu en Suisse, et ce n'est pas un hasard. Il vous offre, d'une part, une vue d'ensemble optimale de votre volière et de vos pondoirs. D'autre part, les grilles d'envol ne sont pas indispensables, si bien que les poules accèdent plus facilement à la volière. Il garantit en outre un nettoyage facile des deux étages de grilles.

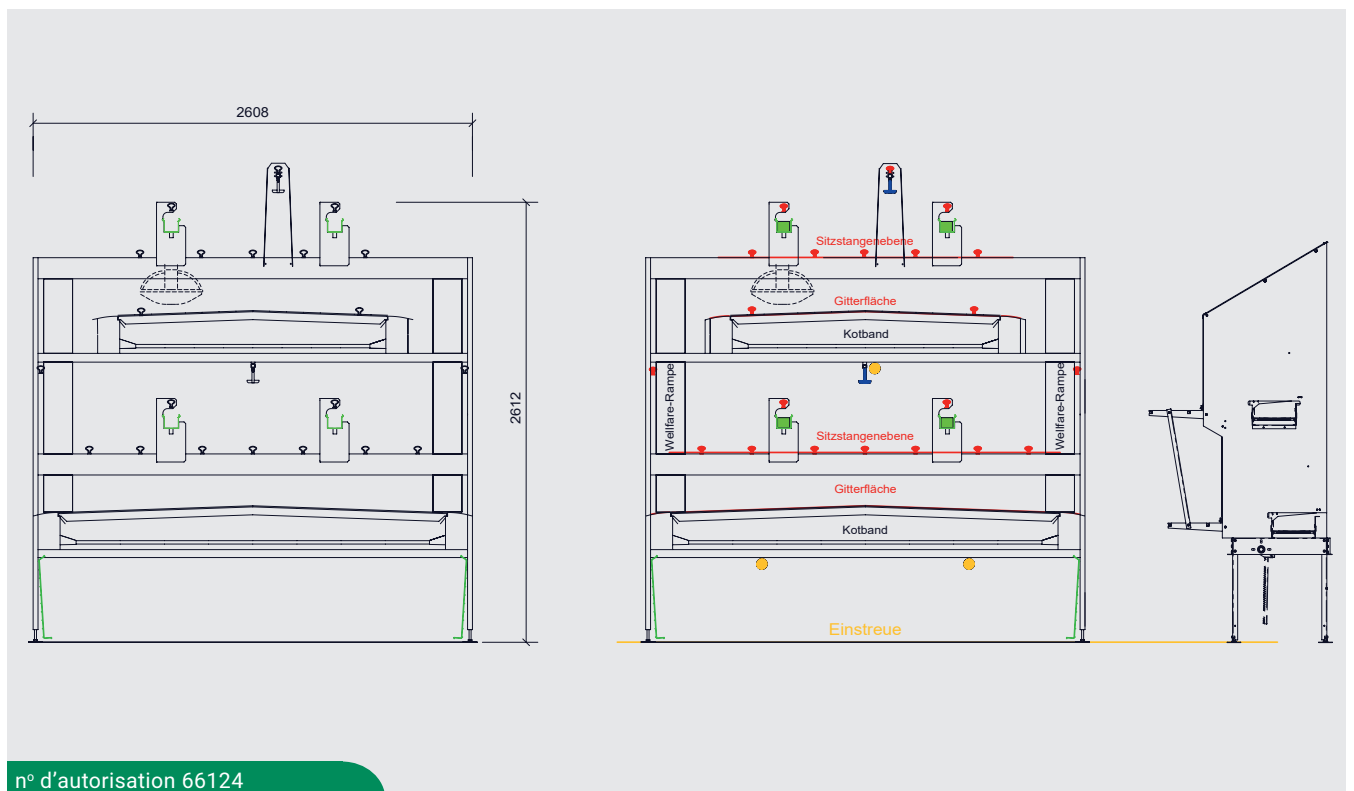

Bolegg «Terrace»

Le compact

Ce système de volière vous permet d'exploiter la hauteur du local de façon optimale grâce à son pondoir intégré. Comme pour le modèle «Optima», les grilles d'envol ne sont pas nécessaires. Il permet en outre d'avoir de larges couloirs et une alimentation au niveau inférieur depuis la surface grillagée. Grâce aux étages de perchoirs supplémentaires, vous pouvez garder davantage de poules dans votre volière sans inconvénients en matière de bien-être animal.

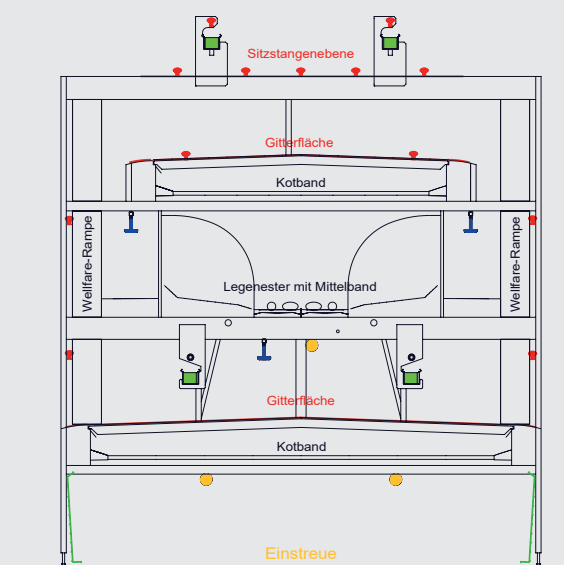
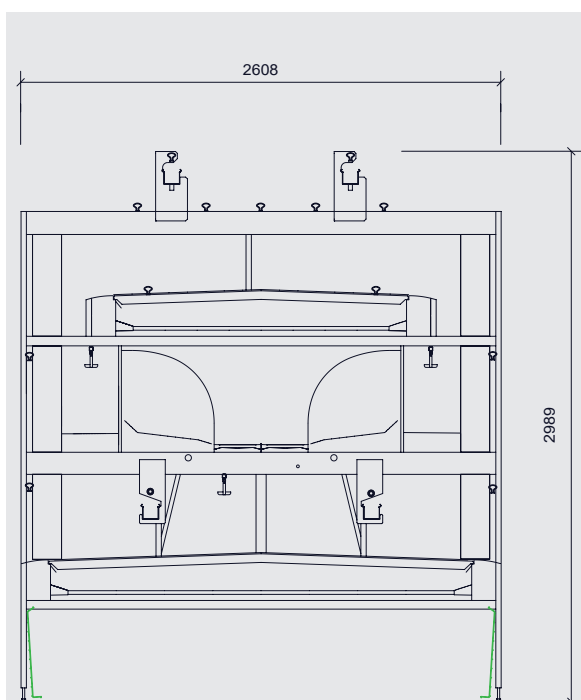

Plus de succès grâce à des éléments ingénieux et résistants

Nos produits font la différence. Grâce à la rampe Welfare, les poules peuvent mieux circuler dans la volière, ce qui réduit les chutes. Les perchoirs en forme de champignon offrent, grâce à leur surface nervurée, un confort élevé et une meilleure stabilité. Les perchoirs Q-Perch, équipés d'isolateurs à basse tension intégrés, sont idéaux pour lutter contre les acariens et rendent superflue l'utilisation de pesticides. Nous utilisons en outre volontairement des éléments ayant une longue durée de vie, comme les pieds de volières en inox et l'alliage Magnelis de haute qualité.

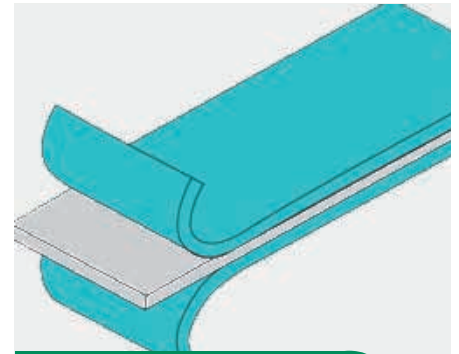

Alliage Magnelis de haute qualité



Rampe Welfare



Grille de fermeture rabattable



Éléments résistants



Perchoir Welfare en forme de champignon

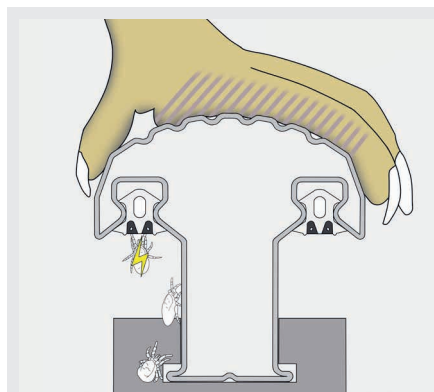

Perchoirs Q-Perch et Welfare

Profil du perchoir

- Forme de champignon présentant une surface d'appui optimale
- Surface nervurée
- Le confort et la stabilité élevés permettent un atterrissage en toute sécurité et facilitent la circulation dans le système

Isolateurs basse tension

- Sécurité pour les personnes et les animaux
- Le pou rouge ne peut pas développer de résistance

Contrôle mécanique des acariens

- Rend l'utilisation de pesticides superflue
- Contrôle de la population d'acariens
- Poules en meilleure santé
- Meilleure qualité des œufs
- Meilleure productivité
- Meilleure valorisation des aliments



Pied de volière en inox

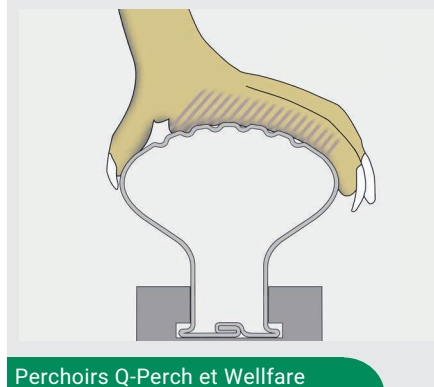

Pour que vos poules reçoivent exactement ce dont elles ont besoin

Nos divers systèmes d'alimentation automatisés vous permettent d'optimiser facilement la gestion de votre travail. En effet, les animaux reçoivent toujours les quantités idéales, sans gaspillage d'aliments ou de compléments. Le doseur de calcaire permet, par exemple, de doser précisément des coquilles d'huîtres ou du grit et d'améliorer ainsi la qualité des coquilles d'œufs. Par ailleurs, le distributeur de grains permet aussi une distribution dans le jardin d'hiver.

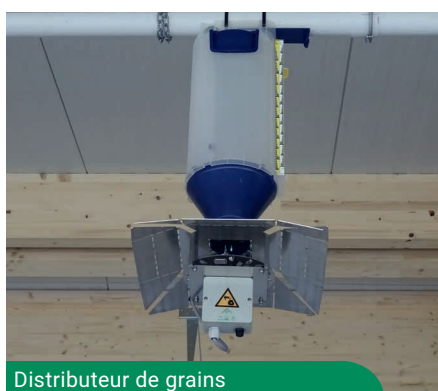

Plus de succès et moins de travail grâce aux systèmes d'abreuvoirs ingénieurs

Nos systèmes d'abreuvoirs sont conçus pour que vos animaux disposent toujours de suffisamment d'eau fraîche, à l'intérieur comme à l'extérieur, et puissent ainsi donner le meilleur d'eux-mêmes. Les systèmes demandent peu d'entretien : une fois montés, les divers éléments, tels que le doseur mécanique ou électrique, le système de rinçage automatique ou le régulateur de pression de haute qualité, facilitent sensiblement votre travail.



Doseur mécanique



Système d'abreuvoirs



Doseur électrique



Régulateur de pression haute qualité



Abreuvoirs bio



Système de rinçage automatique



Abreuvoirs dans l'aire extérieure



Pas de perçage grâce au revêtement métallique



Relevé électronique de la consommation d'eau



Parce que bien-être animal et rentabilité ne sont pas en opposition

Nous faisons tout pour que les poules pondeuses soient bien traitées. Elles ne peuvent en effet donner le meilleur d'elles-mêmes que si elles se sentent bien. Autrement dit, seules les poules en bonne santé pondent de bons œufs. Nos produits, comme les rampes Wellfare, les bains de sable ou les ombrages mobiles, n'améliorent pas seulement le bien-être de vos poules, mais aussi vos gains. Le bien-être animal et la rentabilité ne sont pas contradictoires, mais les éléments d'une conviction rémunératrice.



Rampes Wellfare dans la volière



Bains de sable



Ombrage pour poules pondeuses



Abreuvoirs pour jardin d'hiver



Perchoir Wellfare



Perchoir Q-Perch

Le souci du détail paie: des nids pour une ponte impeccable

L'œuf est le bien le plus précieux pour le détenteur de poules pondeuses. Mais le succès et la rentabilité de la production dépendent de la qualité des nids de ponte. Grâce à nos produits, nous vous aidons à réduire le pourcentage d'œufs poussiéreux, souillés et fêlés et à réaliser ainsi le meilleur prix de vente. La faible inclinaison du sol du nid et la qualité du tapis garantissent une diminution du nombre d'œufs fêlés. De plus, nous veillons à la propreté des œufs grâce au système de renvoi avec brosse intégrée et aux tapis de dépoussiérage.



Pondoirs Optima

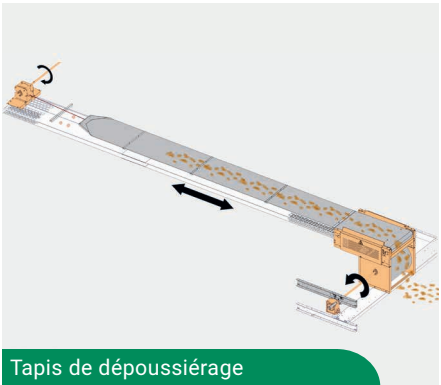

Tapis de dépoussiérage



Faible déclivité du sol des nids



Crémaillère pour sols des nids



Tapis de nid de haute qualité



Nids fermables



Renvoi avec brosse intégrée

Solutions sur mesure pour un transport en douceur

Des œufs propres et non-fêlé dans le nid, c'est une chose, leur transport en douceur en est une autre. Grâce à nos convoyeurs et nos éléments, nous offrons la solution optimale pour que tous les œufs restent entiers durant leur transfert du nid jusqu'au véhicule de transport. La taille de l'exploitation ne joue en l'occurrence aucun rôle, car nos solutions sur mesure vous permettent d'optimiser le transport et la livraison. Vous pouvez ainsi améliorer vos revenus.



Des solutions sur mesure aussi pour votre exploitation



Transport des œufs Pegasus



Des solutions professionnelles



Élévateur sur convoyeur



Tout pour un transfert parfait



Transport des œufs à l'extérieur

De la poule à la pile: améliorations mesurables du transport des œufs

Votre pourcentage d'œufs abîmés est trop élevé et vous ne savez pas où ni comment ils se cassent ? Nous avons la solution ! Nous envoyons nos œufs électroniques effectuer le parcours entre le nid et le plateau alvéolé, détectons les points faibles et vous signalons les risques potentiels. Les mesures reflètent la réalité du terrain, car elles sont toujours prises en cours de fonctionnement.

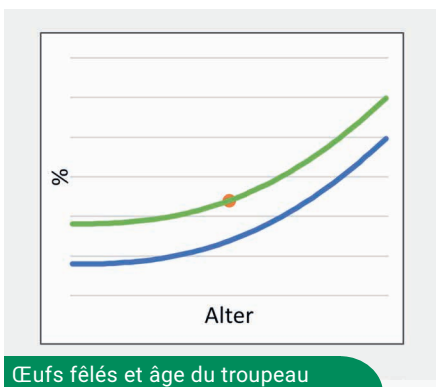
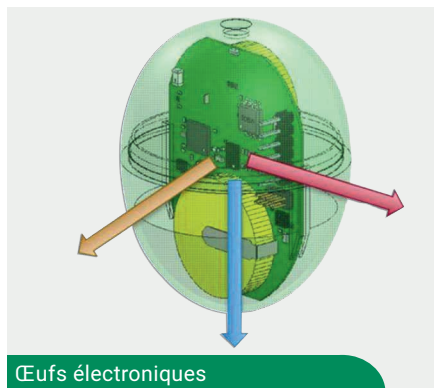
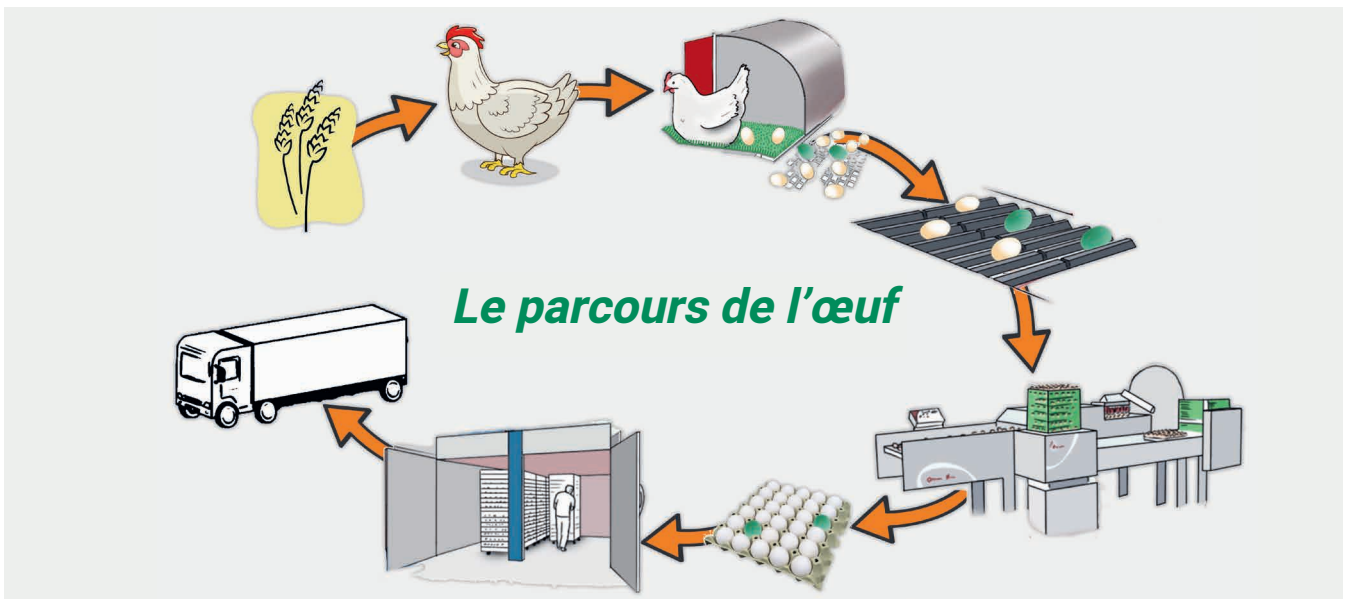

Nous réduisons votre charge de travail quotidienne par étapes

Du nettoyage automatique à la palettisation, en passant par le calibrage des œufs et les convoyeurs : nous trouvons ensemble la solution adéquate pour une automatisation complète ou partielle. Grâce à notre système modulaire, nous vous proposons aussi des produits et des éléments pour compléter votre équipement.



Compact et très efficace



Table de collecte avec manivelle



Table de collecte motorisée



Élévateur



Nettoyeuse d'œufs

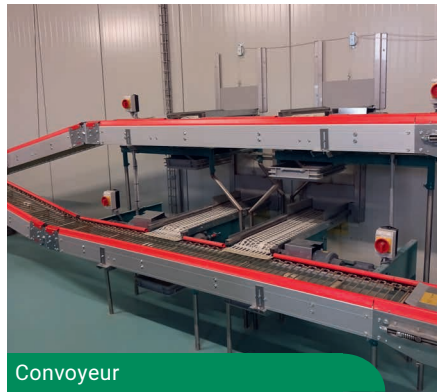

Convoyeur



Convoyeur incliné



Emballeuse Prinzen 50



Timbreuse



Trieuse

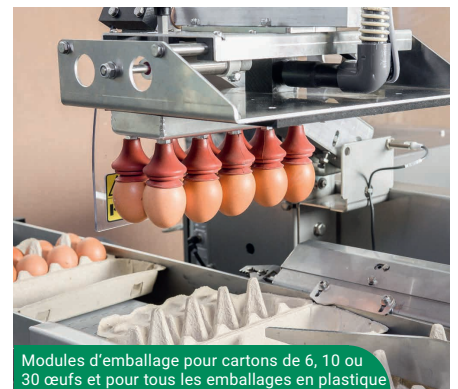

Modules d'emballage pour cartons de 6, 10 ou 30 œufs et pour tous les emballages en plastique



Empileuse sans bande de sortie



Empileuse avec bande de sortie



Palettiseur

Toujours suffisamment d'air frais grâce à des systèmes bien pensés

La bonne qualité de l'air et des températures adaptées dans le poulailler comptent parmi les principaux facteurs de succès à long terme. Nous vous proposons divers produits dans le secteur de la ventilation des poulaillers. Nous réduisons ainsi la formation de poussière et veillons à ce que la litière soit sèche et apte au grattage dans tout le poulailler. Non seulement les animaux vous en seront reconnaissants, mais cela vous rendra aussi le travail un peu plus agréable.



Cheminée d'entrée d'air



Cheminée d'évacuation



Brumisateur à haute pression



Éléments de ventilation



Entrée d'air



Buses à haute pression



Occultation de l'arrivée d'air



Moteur de qualité et résistant



Extracteur avec occultation

Aussi simple que ça: maîtrise totale de l'automatisation intégrale

Éclairage, évacuation du fumier, distribution des aliments et qualité de l'air : dans un poulailler moderne, tout cela peut être géré automatiquement. Pour que vous ne perdiez pas le contrôle de ces diverses possibilités, nous vous fournissons le système de commande ad hoc. Il peut être utilisé simplement et de façon centralisée, optimisant ainsi sans complication vos processus de travail. L'armoire de commande peut aussi être utilisée pour plusieurs unités indépendantes.



Pour qu'un bon aliment reste tout simplement bon

Surfaces intérieures lisses, construction stable et hygiène absolue : nos silos vous garantissent un stockage soigné des aliments et sont équipés d'une aération ainsi que d'une trappe de service et de nettoyage. Des modèles de diverses capacités sont disponibles. Les silos en polyester se déclinent en outre sous différentes couleurs.



Plusieurs couleurs possibles pour les silos en polyester



Silo en polyester standard



Silo en polyester transparent



Silo en tôle



Trappe de service et de nettoyage

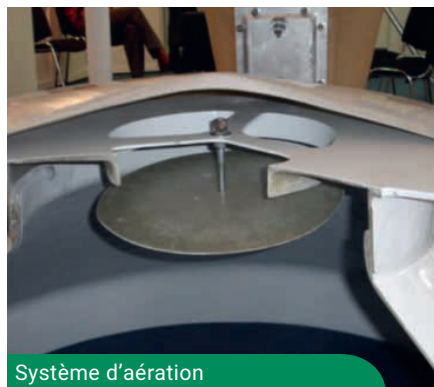

Système d'aération



Silo pour l'intérieur

Système de transport simple et sans entretien des aliments

Grâce à nos divers produits, nous veillons à ce que les aliments parviennent sans complication du silo au poulailler. Un montage dans les règles de l'art assure une grande longévité au système de transport, qui demande peu d'entretien. Il dispose de sorties adaptées à presque toutes les situations et de possibilités de raccordement à tous les types de silos courants.



Longévité du système grâce au montage dans les règles de l'art



Traversée de la paroi



Connexion de silo simple



Connexion de silo double



Gros stock de pièces de rechange



Sorties adaptées à presque toutes les situations



Possibilités de raccordement à tous les types de silos courants



Système mélangeur



Balance à aliment



La bonne spirale pour chaque utilisation

Pour que le fumier arrive sans peine au bon endroit

Optimisez vos processus de travail. Transportez le fumier au bon endroit sans travail manuel pénible et en une seule opération. Nous vous proposons pour ce faire divers systèmes d'évacuation du fumier des plus modernes et la meilleure solution pour vous et votre exploitation du point de vue de la technique et du prix.



Transfert sur bande de distribution



Bande d'évacuation Hercules



Évacuation directe dans la pelle du chargeur



Transport dans benne ou remorque



Évacuation directe dans la fosse



Hercules avec coude



Évacuation sur élévateur

Une meilleure qualité de l'air grâce au séchage en bandes des fientes

Nos produits vous permettent de faire sécher les fientes fraîches le plus rapidement possible, déjà dans le poulailler. Vous réduisez ainsi la concentration d'ammoniac et veillez ainsi à une amélioration sensible de l'atmosphère de votre poulailler.



Boîtier mélangeur



Système de tubes



Ventilateur dans le jardin d'hiver



Pas d'entrave à la circulation des animaux



Injection dans les canaux de ventilation



Sortie d'air sur la bande d'évacuation

Misez sur un éclairage répondant aux besoins de vos poules

Nos solutions d'éclairage LED sont adaptées aux besoins de vos poules. Le variateur de lumière sans scintillement crée une atmosphère paisible dans le poulailler. Les couleurs chaudes et la lumière rouge font baisser le stress et le picage. Par ailleurs, une simulation de l'aube et du crépuscule favorise le rythme naturel des animaux.



Éclairage de capture



Mélange avec 0 % de lumière rouge



Mélange avec 70 % de lumière rouge



Éclairage avec lumière rouge



Éclairage du système



Éclairage sous le pondoir



Éclairage sous la volière

Des bâtiments bien pensés et personnalisés

Nous planifions et construisons des bâtiments de haute qualité avec des entreprises partenaires spécialisées et expérimentées. Nous travaillons avec des menuiseries régionales, qui concrétisent les solutions personnalisées selon les plans. Nous avons par ailleurs développé plusieurs solutions ingénieuses spécialement pour les poules pondeuses.



Façade en panneaux



Façade en bois



Trappes de sortie jardin d'hiver - pâturage



Trappe de sortie



Obscurcissement de fenêtre



Support zingué



Portail d'accès au jardin d'hiver



Paroi de séparation grillagée

Portes et fenêtres avec systèmes de montage pratique

Outre les enveloppes de bâtiments, nous fournissons aussi les accessoires appropriés, qui jouent un rôle tout aussi important pour le succès en production animale. Nous proposons donc des éléments ingénieux à intégrer, tels que fenêtres, portes, portails enroulables ou volets d'obscurcissement.



Porte battante double en alu



Porte battante simple en alu



Porte battante en alu avec fenêtre



Fenêtre encastrée



Porte battante en alu avec poignée à boule bouton



Fenêtre basculante plast. dans façade panneaux



Fenêtre basc. plast. dans façade bois



Porte enroulable dépôt d'œufs



Porte sectionnelle



Porte enroulable dépôt de fientes

Une équipe de montage expérimentée

Au bénéfice d'une vaste expérience, notre équipe est en mesure d'effectuer des montages dans toute la Suisse. Nos monteurs sont ainsi parés à toutes les éventualités et réalisent vos installations selon vos plans et vos souhaits.



Reto Glogner
Responsable du montage



Toujours là pour vous!

Notre service après-vente est à l'écoute de vos besoins et vous aide rapidement en toute simplicité. Il est assuré par des collaborateurs expérimentés. Nous travaillons avec rapidité, fiabilité et compétence, aussi les week-ends et jours fériés si nécessaire.



Reto Portmann
Responsable du service clientèle



Bruno Bachmann
Employé de service clientèle



Michele Marino
Employé de service clientèle



Erich Schönenberg
Employé de service clientèle

Nous pouvons compter sur des partenaires solides

Avec nos partenaires solides du secteur avicole, nous nous engageons avec passion pour plus de bien-être animal et une gestion du travail optimale. Nos partenariats soigneusement sélectionnés et éprouvés avec des fournisseurs suisses et internationaux garantissent par ailleurs des innovations et des développements de produits, ainsi qu'un stock fiable de pièces de rechange.



Désirez-vous éplucher notre assortiment?

Vous trouverez ici des informations détaillées sur plus de 2000 produits:

www.krieger-ag.ch/fr/produits



Venez, regardez et comparez

Nous avons tout ce qu'il faut pour votre projet. Le mieux, c'est que vous vous fassiez votre propre idée en visitant notre exposition à Ruswil. Comparez et testez les diverses solutions pour les poules pondeuses et la production d'œufs et laissez-vous convaincre par nos produits. Vous éviterez ainsi toute mauvaise surprise, car sur place, nous pouvons simuler l'utilisation de nos équipements.



L'exposition Krieger



Salle de formation



Stei-BAR

Nous sommes là pour vous!



Stefan Käch
Responsable de
fillière volaille
Tél. 041 496 95 16



Toni Fleischlin
Chef de projet
Tél. 041 496 95 60



Bruno Rüedi
Chef de projet
Tél. 041 496 95 53



Pius Fleischlin
Chef de projet
Tél. 071 948 60 51



Cristina Salvá
Service interne de vente
Tél. 041 496 95 06



Thomas Willimann
Service interne de vente
Tél. 041 496 95 67

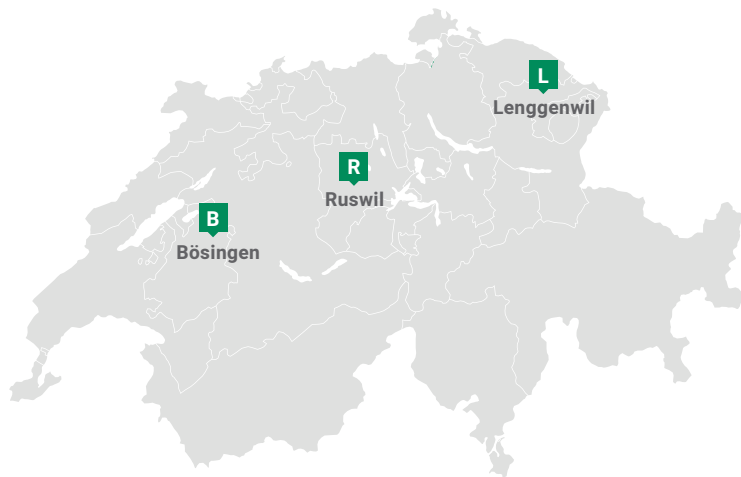

Nous sommes là pour vous!

Nous sommes joignables en ligne ou par téléphone pour tout renseignement ou commande :

Lu au je 7h30 – 12h00
13h15 – 17h00
Ve 7h30 – 12h00
13h15 – 16h30

Plus d'informations sur www.krieger-ag.ch/fr/produits

Krieger AG
Siège Suisse centrale
Rüt mattstrasse 6
6017 Ruswil
Tél. 041 496 95 95
ruswil@krieger-ag.ch

Succursale Suisse romande
Industriestrasse 202
3178 Bösinggen
Tél. 031 740 60 60
boesingen@krieger-ag.ch

Succursale Suisse orientale
Dorfstrasse 15
9525 Lenggenwil
Tél. 071 947 25 46
lenggenwil@krieger-ag.ch



www.krieger-ag.ch/fr

Une entreprise du groupe Krieger